

FURLEX 500S

FURLEX

Rollreffsystem für Yachten mit 16mm-Vorstag



- Zentriertes und komplett isoliertes Vorstag – die komplett isolierten Verbindungsstücke lassen das System sehr leicht rollen und verhindern Korrosion.
- Einzigartiger patentierter Lastverteiler – leicht rollend und robust. Leichter Fallschlitten – geringes Gewicht im Topp reduziert die Bewegungen der Yacht.
- Hochwertiger nichtrostender Stahl garantiert hohe Festigkeit und lange Lebensdauer. Ausgewählte Details sind in Komposit-Kunststoff ausgeführt: leicht und robust.
- Segelhals-Anschlag mit einer Umdrehung „Freilauf“ und optimiertes Vorstagprofil ergeben zusammen ein gleichmässig aufgerolltes und perfekt gereftes Segel. Doppelte Vorlieknuten, eingebauter Voreinfädler und abnehmbare Trommel – Gewähr für einfaches, effektives Segelsetzen, schnellen Segelwechsel, sowie problemloses Anpassen Ihrer Furlex an Regattabedingungen.
- Perfekte Leinenführung leitet und zentriert die Leine und lässt sie gleichmässig auf die Trommel laufen.
- In die Trommel integrierte Vorstagspanner sind wahlweise lieferbar. Beim Spannen verändert sich die Höhe der Trommel über Deck nicht. Der Spanner hat einen Spannweg von 100 mm.

Furlex	Vorstag Ø mm	Rod dia. mm	Navtec	OYS* (Riggarna)	BSI	Aufrichtendes Moment (kNm) 30° Krängung		Für max. Schiffsgew. t.	
						Toprigg	Partialrigg	Toprigg	Partialrigg
500S	16	-40 (12.7)	X	X	X	230	250	38	40
		-48 (14.3)	X	X	X				

* Das obere Terminal muss Typ MNY sein.

Vorstag Ø mm	DH mm	DW mm	DD mm	CB mm	E mm	F mm	ID mm	W2 mm	D2 Bolzen Ø mm	Spanner: Spannweg mm	Verläng. H mm	Fallen- austritt Art.-Nr.
16	200	140	250	95	535	620	50	26	22	100	-	505-038-01

Furlex	Vorstag Ø mm	Vorstag max. m	Art.-Nr. ohne Spanner	Art.-Nr. mit Spanner
500S	16	23.0	060-046-56	060-046-66
		27.8	060-046-57	060-046-67

Furlex	Innerer Durchm. der Nut (DLG), mm	Offnung der Nut (WLG), mm
500S	9.2	3.0

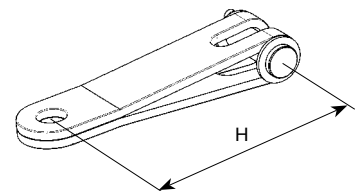
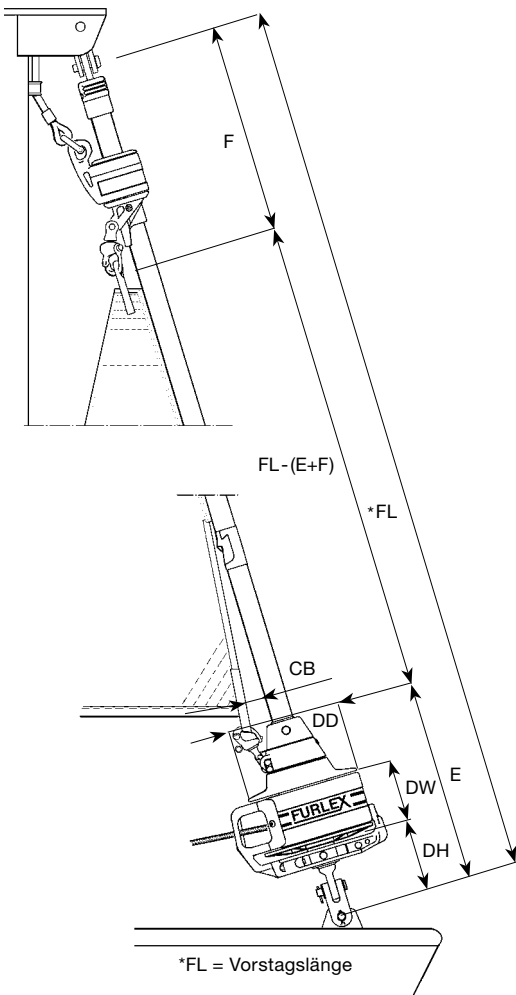

Verlängerungstoggle zur Montage unter die Furlex zum Freihalten von z.B. Anker etc.

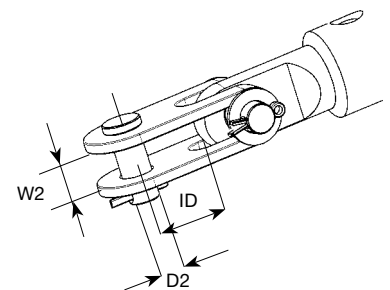
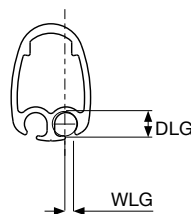

Furlex Standard-Toggle.

Furlex ist auch lieferbar mit Dyform-Vorstag. Informationen über Furlex Hydraulik senden wir gern auf Anfrage.